

PRZEKRÓJ A-A

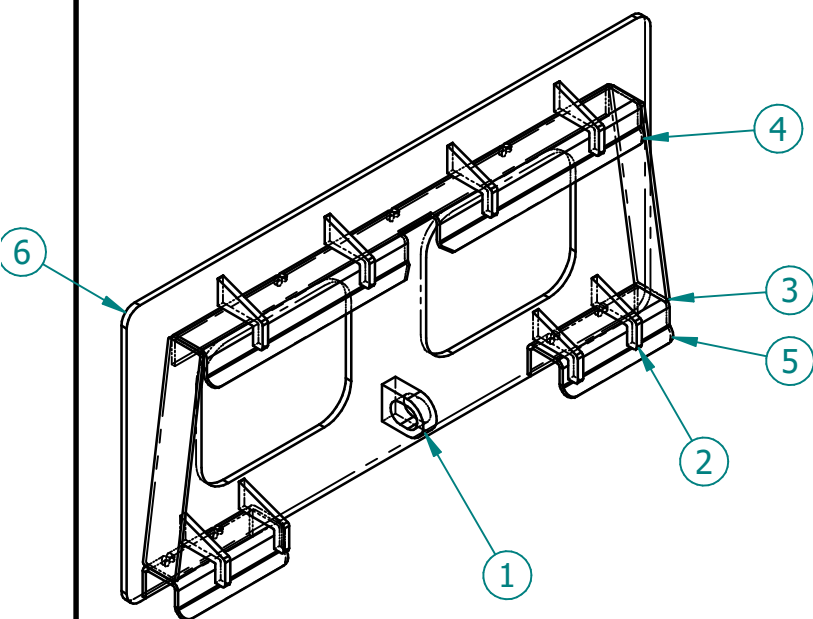

N	Nazwa pliku	Material	Material	Ilość
1	M137-02	S355 J2	25,00	1
2	M137-03	S355 J2	10,00	8
3	M137-04	S355 J2	6,00 mm	2
4	M137-05	S355 J2	6,00 mm	1
5	M137-06	S355 J2	6,00 mm	2
6	M137-01	S355 J2	10,00	1

1			Błąd: brak odniesienia	
Lp.	Rodzaj prefabrykatu		Material	grubość średnica
Projektował:	P.Myszewski	22.01.2018	Zastępuje rys	
Sprawił:	P.Myszewski	22.01.2018	KOŁASZEWSKI	
Zatwierdził:			Metoda rztutowania	Format
Technolog:			Podziałka	Masa
			1:4	0,0 kg
	Imię i nazwisko	Data	Podpis	Nazwa przedmiotu
				Nr rysunku
				Zł-M137-00.asm
				Nr ark.

Podchyłki linowych i kątowych wymiarów nietolerowanych wg PN-EN 12789-1:1999
 Podchyłki nietolerowanych wymiarów ścieg promieni zaokrąglenia wg PN-EN 20286-1:1996
 *Tolerancje ogólne dotyczące konstrukcji spawanych PN-EN ISO 13920 - AE

