

PRZEKRÓJ A-A

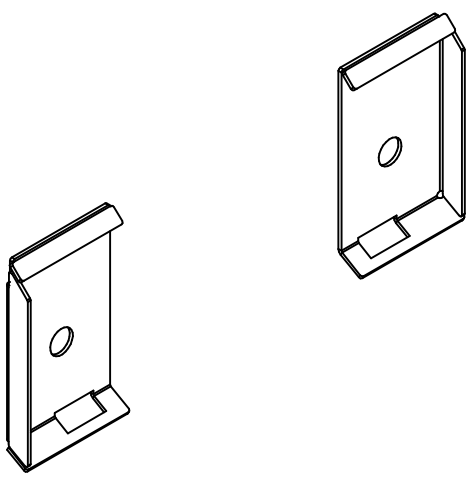

1				Błąd: brak odniesienia	
Lp.	Rodzaj prefabrykatu		Material	Grubość / Średnica	Index materiału
Projektował:	Ł. Wareżak	04.05.2021		Projekt, indeks:	
Sprawił:	M. Borzestowski	04.05.2021			
Zakwaterował:	M. Borzestowski	04.05.2021	Metoda rzuwania	Format	Podziałka
Technolog:	Ł. Wareżak				1:4,55
			Masa	Ilość sztuk	
			19,82 kg		
			Nazwa przedmiotu		
			M26 (Mustang 1100)		
			Nr rysunku		Nr ark.
			M26_00_R01.asm		1 / 1

*Długości liniowych i kątowych wymiarów restolerowanych wg PN-EN 22768-1:1999 - m
 *Długości restolerowanych wymiarów ścieg
 †Promień zaokrąglenia wg PN-EN 20280-1:1996
 *Tolerancje ogólne dotyczące konstrukcji spawanych PN-EN ISO 13020 - AE

